

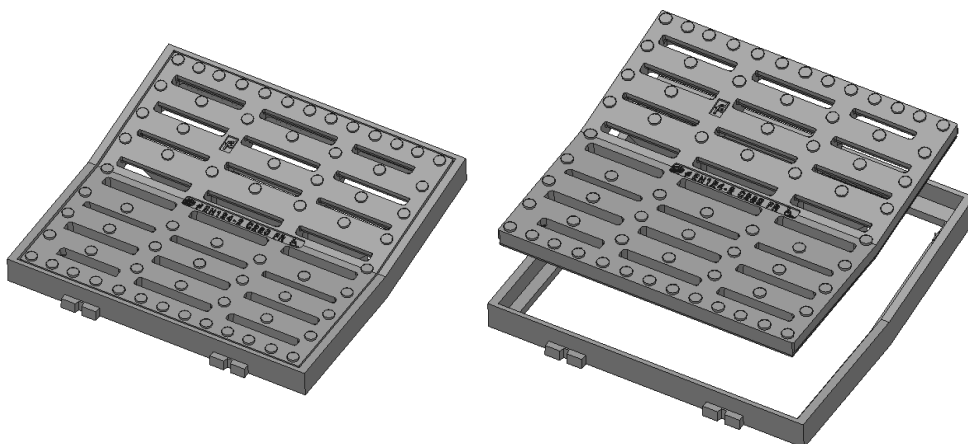

FONDERIES
DECHAUMONT

www.fonderies-dechaumont.com

GRILLE CONCAVE 400X400 C250 B INF 20 A CADRE



CARACTERISTIQUES :



MATIERE :

FONTE EN – GJS – 500 – 7

REVETEMENT :

Revêtement provisoire de peinture hydrodiluable

MARQUAGE et LOGO :

A la demande

OPTIONS :

GAMME PROTECT :

Système de sécurité par vis, loquet,
Vis inviolable brevet RdO alpha
Ou autres systèmes à la demande

CODE	MODELE	A	B	C	E	H	OxO'	Surface d'avalement
01064400	GRILLE	405	400	20	27			4.49 dm ²
	CADRE	430	460	20		40	360x360	

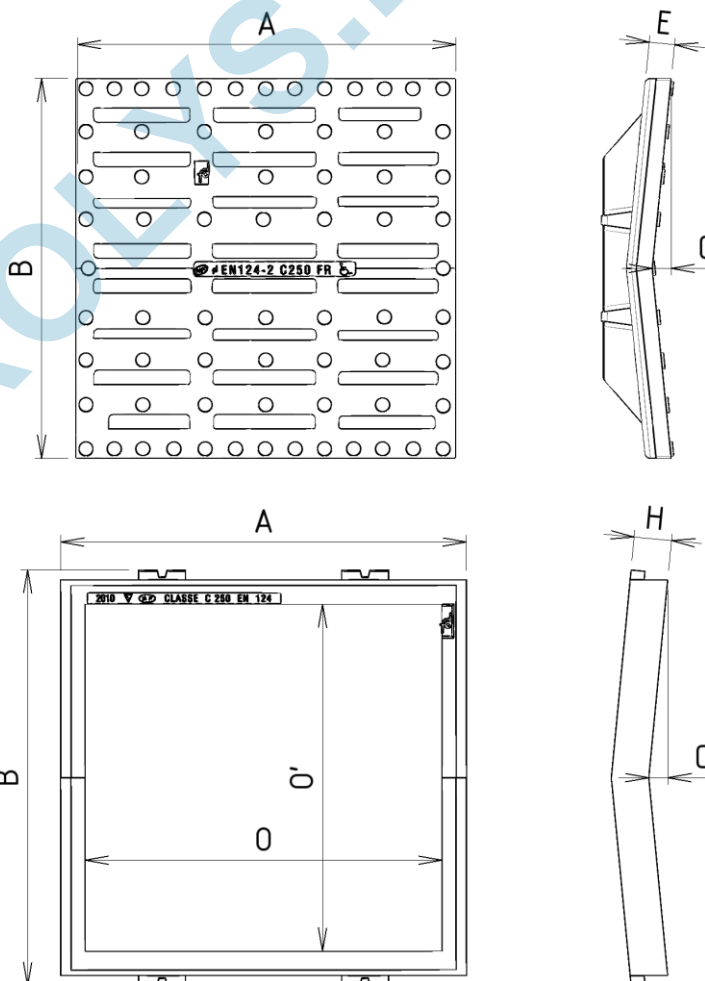

Voirie 01064400	Marque NF-voirie Certifie la conformité au référentiel NF-110 Accessible sur : www.marque-nf.com	Resistance : 250KN Selon la Norme EN 124-2 Tolérance Dimensionnelle : ISO 8062-3 DCTG12	INDICE	00
			DATE	04/08/2025
			REDACTEUR	MR
			VISA	JC

Les caractéristiques de cette fiche technique sont données à titre indicatif sans valeur contractuelle, nous nous réservons le droit de les modifier dans le cadre de notre démarche d'évolution continue.