

# BACS DÉGRAISSEURS

- destinés à un usage privatif et non collectif
- pose facultative, obligatoire si fosse septique posée à plus de 10 mètres de l'habitat.

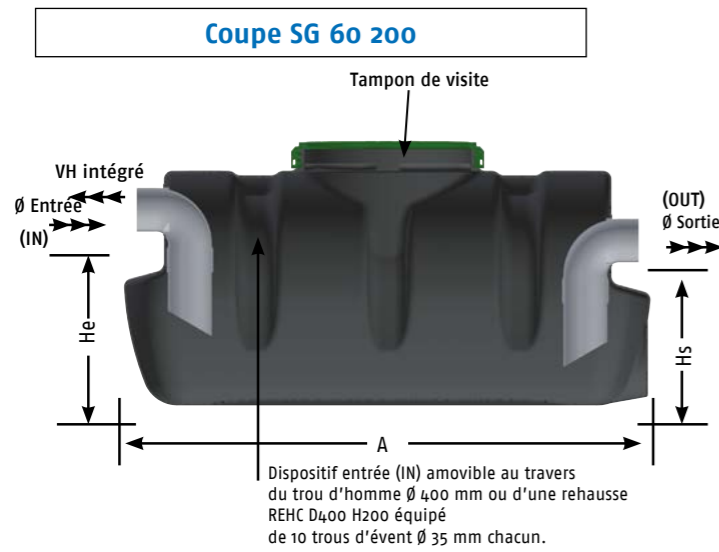

## 8 étapes de séparation dans le bac dégraisseur

1. Dispositif entrée (IN) avec 10 événements Ø 35 mm
2. Zone de séparation flottants et Matières lourdes
3. Chapeau de flottants (graisses...)
4. Accumulation matières lourdes
5. Accumulation gazeuse
6. Piquage Ventilation Haute (VH)
7. Évacuation eau par dispositif sortie (OUT)
8. Surverse sur dispositif d'entrée (IN)

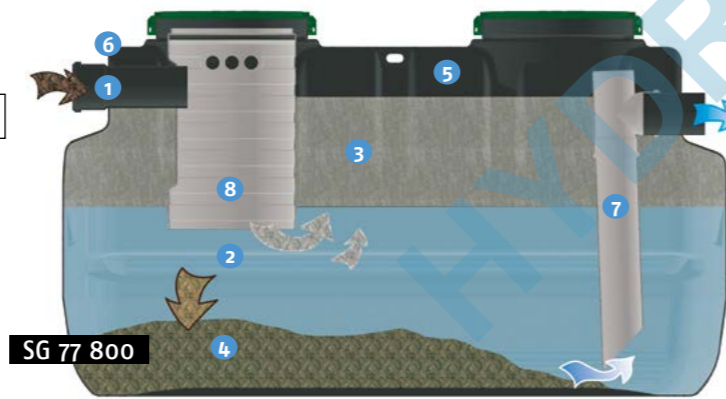
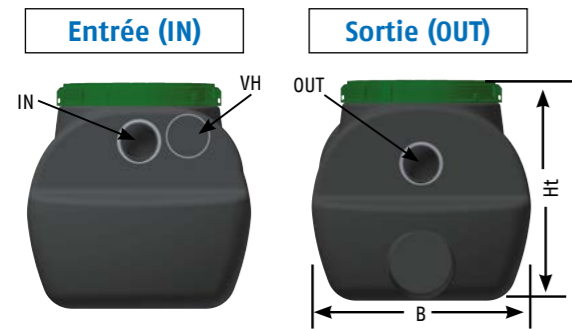

Désignation	Article	Utilisation	Taille nominale (l/s)	Capacité (l)	Poids (kg)	Diamètre Ø (mm) Entrée et sortie	Longueur A (cm)	Largeur B (cm)	Hauteur totale Ht (cm)	Hauteur entrée He (cm)	Hauteur sortie Hs (cm)	Tampons de visite (mm)
SG 60 200	36519	Cuisine	1	200	13	100	120	60	65	39	32	1 x Ø 400
SG 60 200	32602	Cuisine	1	200	13	110	120	60	65	39	32	1 x Ø 400
SG 77 500	36637	Cuisine + salle de bain	1	500	27	100	170	77	73	49	42	2 x Ø 400
SG 77 500	11650	Cuisine + salle de bain	1	500	27	110	170	77	73	49	42	2 x Ø 400
SG 77 1000	11699	Cuisine + salle de bain	3	1000	41	110	170	77	123	100	93	2 x Ø 400

Valeurs approximatives.

Option : rehausse à visser REHC D400 H200 adaptables sur l'entrée et sur la sortie de tous les bacs dégraisseurs DEG 200, 500, 800 et 1000 R.

# PRÉFILTRES FD PERFORMANCE

- avec matériaux filtrants performance intégrés, placé en aval de la fosse septique

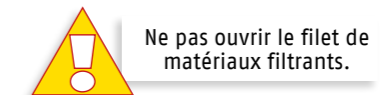
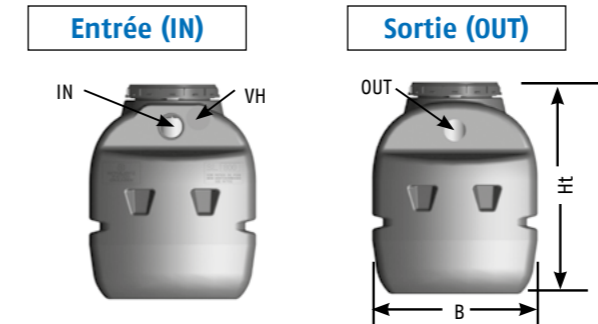
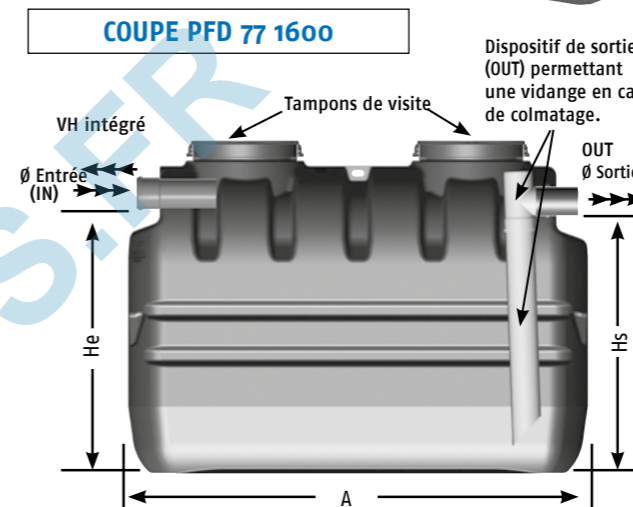

## 7 étapes de préfiltration anaérobie séparées

1. Dispositif entrée haute (IN)
2. Répartition des eaux usées provenant de la fosse ou de la filière regroupée sur la masse filtrante "Performance"
3. Masse filtrante "Performance" anaérobie
4. Eaux usées prétraitées
5. Évacuation eaux usées prétraitées par dispositif sortie haute (OUT)
6. Accumulation gazeuse
7. Piquage ventilation Haute (VH)

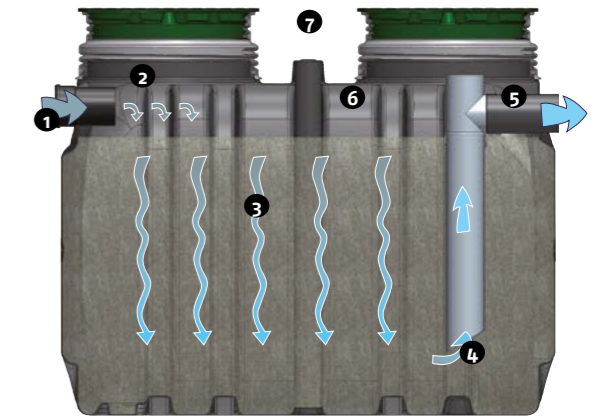

Désignation	Article	Volume Utile (l)	Nombre de filets filtrants	Poids (kg)	Diamètre Ø (mm) Entrée et sortie	Longueur A (cm)	Largeur B (cm)	Hauteur totale Ht (cm)	Hauteur entrée He (cm)	Hauteur sortie Hs (cm)	Tampons de visite (mm)
PFD 60 200	31065	200	3	17	110	120	60	65	40	35	1 x Ø 400
PFD 77 500	23289	500	7	41	110	170	77	73	49	46	2 x Ø 400
PFD 77 1000	23638	1000	15	72	110	170	77	123	100	97	2 x Ø 400
PFD 119 2500	23151	2500	35	165	160	190	119	165	113	110	1 x Ø 400 + 1 x Ø 600
PFD 119 3500	31066	3500	52	225	160	270	119	165	113	110	1 x Ø 400 + 1 x Ø 600
PFD 185 4000	35366	4000	60	250	160	205	185	155	119	116	2 x Ø 600
PFD 185 5000	35367	5000	77	290	160	243	185	155	119	116	2 x Ø 600

Valeurs approximatives.